

GRUPA MODUŁOWA

BLAT DO PRACY DM-P-3001, DM-S-3001

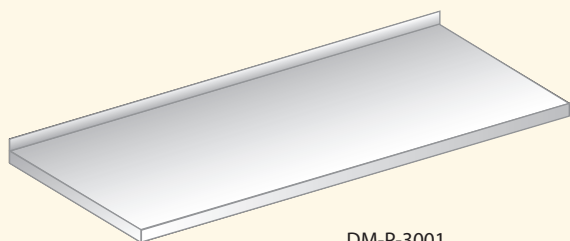

DM-P-3001

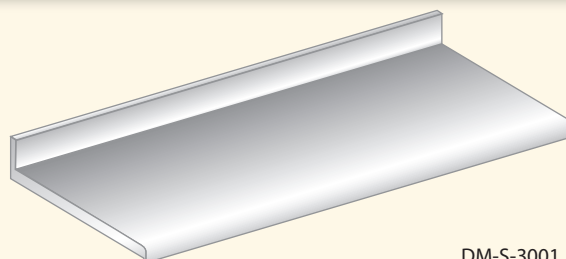

DM-S-3001

A [mm]	Masa (kg)			
	DM-P-3001		DM-S-3001	
	B=600 mm	B=700 mm	B=600 mm	B=700 mm
600	10	11	12	16
700	12	13	14	17
800	13	14	16	19
900	14	16	17	21
1000	16	17	19	23
1100	17	19	21	25
1200	18	21	22	27
1300	20	22	24	28
1400	21	24	26	30
1500	22	26	27	32
1600	24	27	29	34
1700	25	29	31	36
1800	26	31	33	38
1900	27	32	34	39
2000	29	34	36	41
2100	30	35	38	43
2200	31	37	39	45
2300	33	39	41	47
2400	34	40	43	48
2500	35	42	44	50
2600	37	44	46	52
2700	38	45	48	54

Opcje:

- płyta wierzchnia wg str. 18

Uwagi:

- przykład zastosowania blatu jako wstawki wg str. 22

BLAT DO PRACY Z POWIERZCHNIĄ ZAGŁĘBIONĄ DM-P-3201.1, DM-S-3201.1

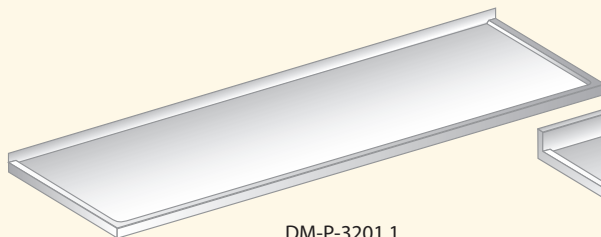

DM-P-3201.1

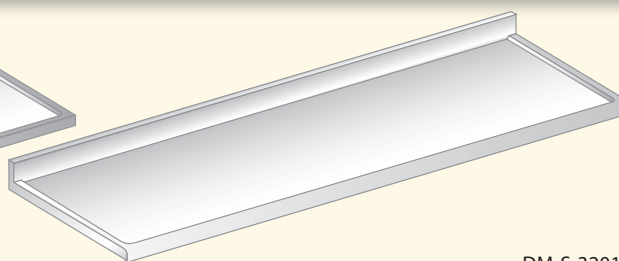

DM-S-3201.1

A [mm]	Masa (kg)			
	DM-P-3201.1		DM-S-3201.1	
	B=600 mm	B=700 mm	B=600 mm	B=700 mm
600	10	11	12	16
700	12	13	14	17
800	13	14	16	19
900	14	16	17	21
1000	16	17	19	23
1100	17	19	21	25

C.D. BLAT DO PRACY Z POWIERZCHNIĄ ZAGŁĘBIONĄ **DM-P-3201.1, DM-S-3201.1**

A [mm]	Masa (kg)			
	DM-P-3201.1		DM-S-3201.1	
	B=600 mm	B=700 mm	B=600 mm	B=700 mm
1200	18	21	22	27
1300	20	22	24	28
1400	21	24	26	30
1500	22	26	27	32
1600	24	27	29	34
1700	25	29	31	36
1800	26	31	33	38
1900	27	32	34	39
2000	29	34	36	41
2100	30	35	38	43
2200	31	37	39	45
2300	33	39	41	47
2400	34	40	43	48
2500	35	42	44	50
2600	37	44	46	52
2700	38	45	48	54

KOMORA ZLEWOZMYWAKA **DM-P-3007.1, DM-S-3007.1**

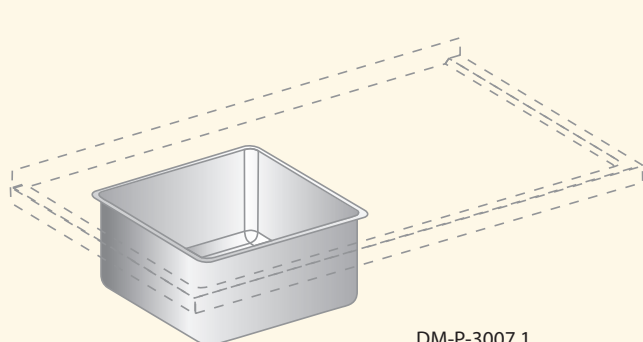

DM-P-3007.1

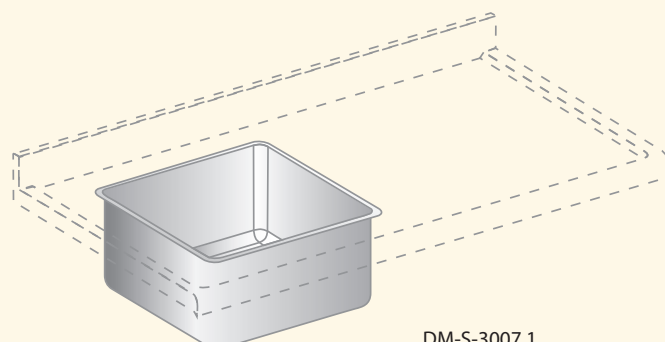

DM-S-3007.1

Wymiary komory A x B x H [mm]	Masa (kg)	
	Wymiary blatu [mm]	
	B=600 mm	B=700 mm
340x360x150	2	2
400x400x250	3	3
400x500x250	-	4
500x400x250	4	4
500x500x250	-	5

MODUŁ Z DRZWIAMI ZAWIASOWYMI
DM-P-3 108.1, DM-S-3 108.1

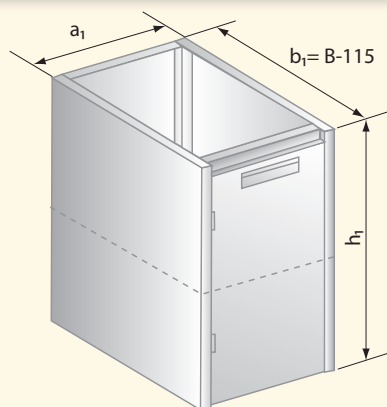

DM-P-3108.1

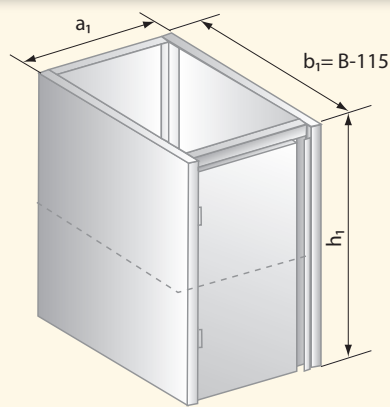

DM-S-3108.1

a ₁ [mm]	Masa (kg)				h ₁ [mm]
	DM-P-3108.1		DM-S-3108.1		
	b ₁ =485mm	b ₁ =585 mm	b ₁ =485 mm	b ₁ =585 mm	
400	15	17	16	17	650
600	20	22	20	22	

Opcje:

- płyta wierzchnia wg str. 18
- moduł lewy (L) - jak na rys.
- moduł prawy (P) - lustrzane odbicie

Uwagi:

- B - głębokość płyty wierzchniej

MODUŁ Z DRZWIAMI ZAWIASOWYMI POD ZLEWOZMYWAK
DM-P-3 231.1, DM-S-3 231.1

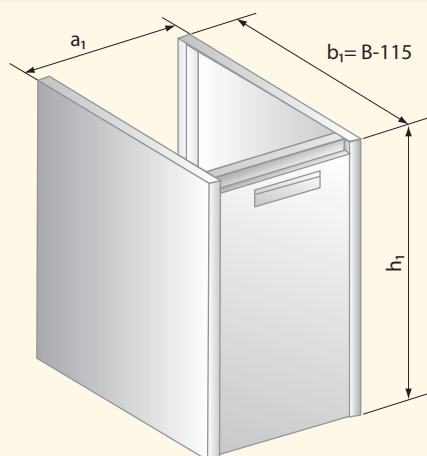

DM-P-3231.1

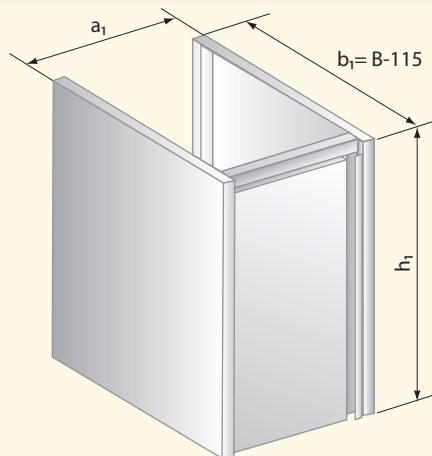

DM-S-3231.1

a ₁ [mm]	Masa (kg)				h ₁ [mm]
	DM-P-3231.1		DM-S-3231.1		
	b ₁ =485 mm	b ₁ =585 mm	b ₁ =485 mm	b ₁ =585 mm	
500	16	18	16	18	650

Opcje:

- płyta wierzchnia wg str. 18
- moduł lewy (L) - jak na rys.
- moduł prawy (P) - lustrzane odbicie

Uwagi:

- B - głębokość płyty wierzchniej

MODUŁ Z SZUFLADAMI DM-P-3 109.1, DM-S-3 109.1

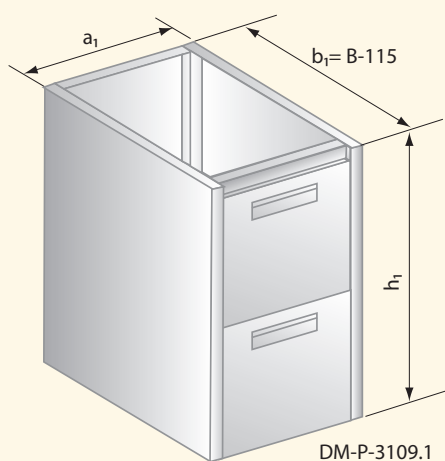

DM-P-3109.1

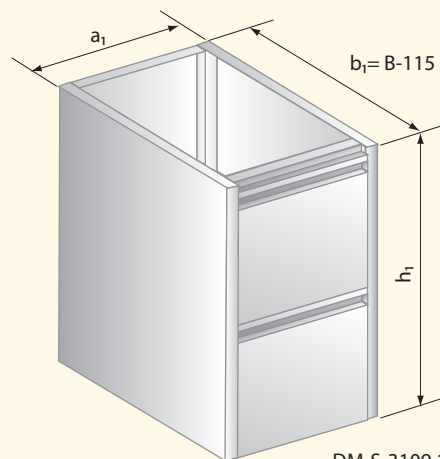

DM-S-3109.1

a ₁ [mm]	Masa (kg)				h ₁ [mm]
	DM-P-3109.1		DM-S-3109.1		
	b ₁ =485 mm	b ₁ =585 mm	b ₁ =485 mm	b ₁ =585 mm	
400	22	25	22	25	650
600	23	24	24	26	
800	25	27	26	28	

Opcje

- płyta wierzchnia wg *str. 18*
- szuflada S2 (S3, S4) wg *str. 19*

Uwagi:

- B - głębokość płyty wierzchniej

MODUŁ Z POJEMNIKIEM WYCHYLNYM DM-P-3 141.1, DM-S-3 141.1

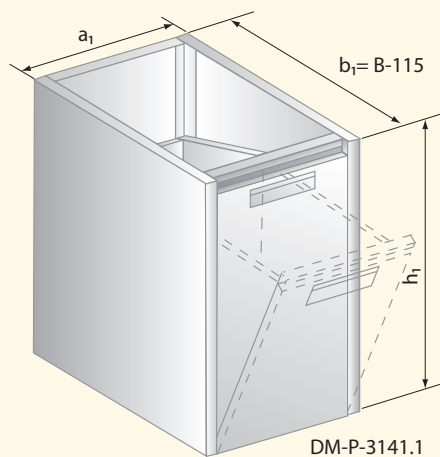

DM-P-3141.1

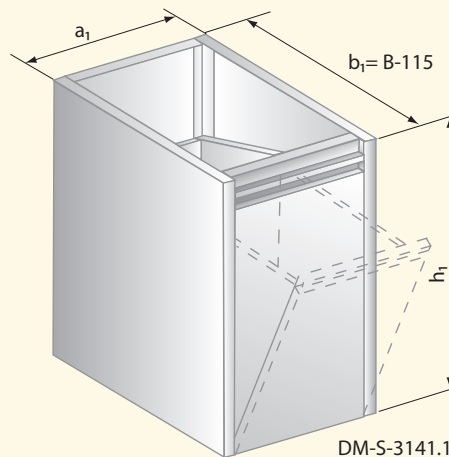

DM-S-3141.1

a ₁ [mm]	Masa (kg)				h ₁ [mm]
	DM-P-3141.1		DM-S-3141.1		
	b ₁ =485 mm	b ₁ =585 mm	b ₁ =485 mm	b ₁ =585 mm	
400	16	17	16	17	650

Opcje:

- płyta wierzchnia wg *str. 18*

Uwagi:

- B - głębokość płyty wierzchniej

MODUŁ SZAFKOWY OTWARTY
DM-P-3 115.1, DM-S-3 115.1

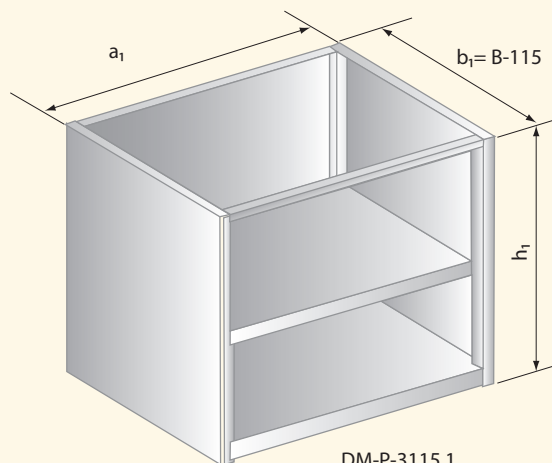

DM-P-3115.1

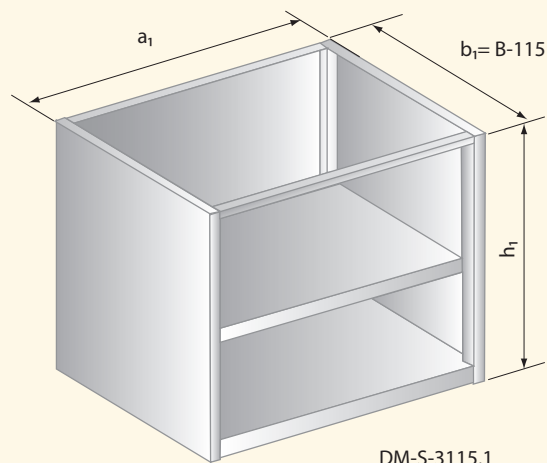

DM-S-3115.1

a ₁ [mm]	Masa (kg)				h ₁ [mm]
	DM-P-3115.1		DM-S-3115.1		
	b ₁ =485 mm	b ₁ =585 mm	b ₁ =485 mm	b ₁ =585 mm	
600	15	16	15	16	650
700	16	18	16	18	
800	18	19	18	19	
900	19	21	19	21	
1000	20	22	21	23	
1100	22	24	22	24	
1200	24	26	25	27	
1300	26	28	27	28	
1400	27	29	28	30	
1500	29	31	30	32	
1600	30	32	31	33	
1700	32	34	33	35	
1800	34	36	35	37	
1900	36	37	37	38	

Opcje:

- płyta wierzchnia wg str. 18

Uwagi:

- B - głębokość płyty wierzchniej
- max. obciążenie półki 500 N/m²

MODUŁ Z DRZWIAMI ZAWIASOWYMI DM-P-3 117.1, DM-S-3 117.1

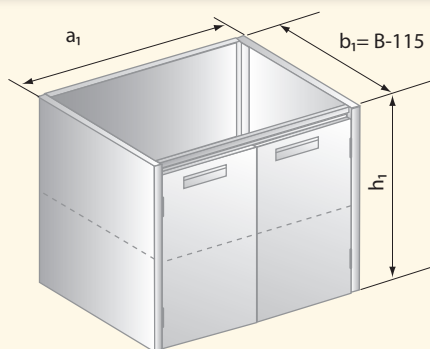

DM-P-3117.1

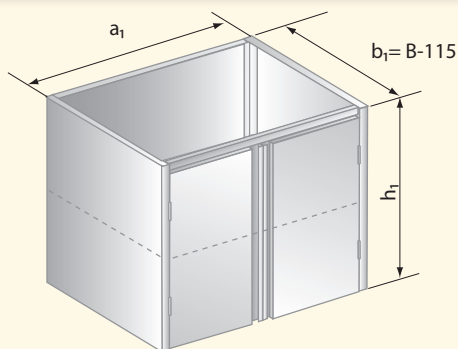

DM-S-3117.1

a ₁ [mm]	Masa (kg)				h ₁ [mm]
	DM-P-3117.1		DM-S-3117.1		
	b ₁ =485 mm	b ₁ =585 mm	b ₁ =485 mm	b ₁ =585 mm	
800	25	27	25	27	650
900	27	29	27	29	
1000	29	31	29	31	
1100	31	33	33	33	
1200	33	35	33	35	

Opcje:

- płyta wierzchnia wg str. 18

Uwagi:

- B - głębokość płyty wierzchniej
- max. obciążenie półki w szafce 500 N/m²

MODUŁ Z DRZWIAMI ZAWIASOWYMI POD ZLEWOZMYWAK DM-P-3 210.1, DM-S-3 210.1

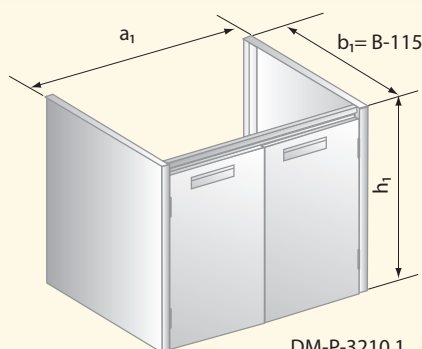

DM-P-3210.1

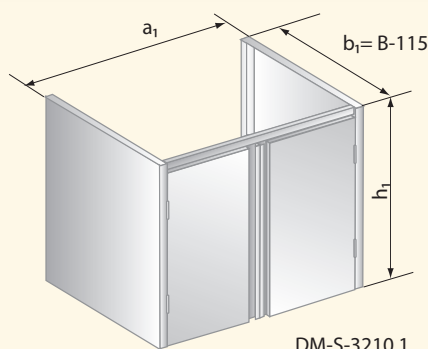

DM-S-3210.1

a ₁ [mm]	Masa (kg)				h ₁ [mm]
	DM-P-3210.1		DM-S-3210.1		
	b ₁ =485 mm	b ₁ =585 mm	b ₁ =485 mm	b ₁ =585 mm	
800	21	23	21	23	650
900	23	25	23	25	
1000	25	27	25	27	
1100	27	29	27	29	
1200	29	30	29	30	

Opcje:

- płyta wierzchnia wg str. 18

Uwagi:

- B - głębokość płyty wierzchniej

MODUŁ Z DRZWIAMI SUWANYMI DM-P-3118.1, DM-S-3118.1

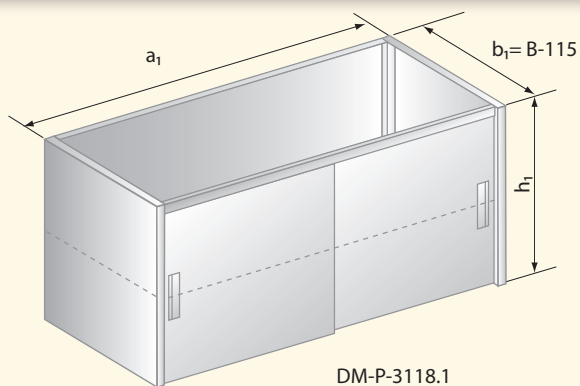

DM-P-3118.1

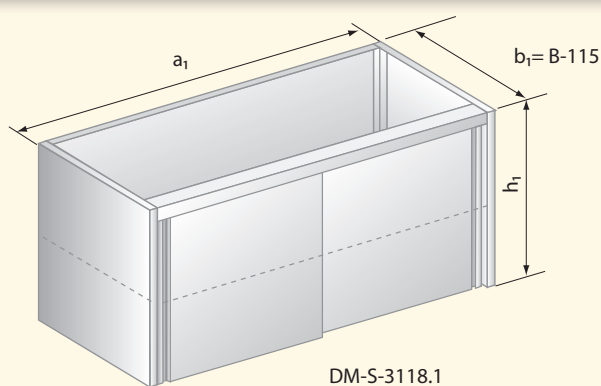

DM-S-3118.1

a ₁ [mm]	Masa (kg)				h ₁ [mm]
	DM-P-3118.1		DM-S-3118.1		
	b ₁ =485 mm	b ₁ =585mm	b ₁ =485 mm	b ₁ =585 mm	
800	23	26	23	26	650
900	25	29	25	29	
1000	28	31	28	31	
1100	30	34	30	34	
1200	33	37	33	37	
1300	35	39	35	39	
1400	38	42	38	42	
1500	40	44	40	44	
1600	43	47	43	47	
1700	45	49	45	49	
1800	47	52	47	52	
1900	50	54	50	54	

Opcje:

- płyta wierzchnia wg *str. 18*

Uwagi:

- B - głębokość płyty wierzchniej
- max. obciążenie półki w szafce 500 N/m²

MODUŁ Z DRZWIAMI SUWANYMI POD ZLEWOZMYWAK DM-P-3211.1, DM-S-3211.1

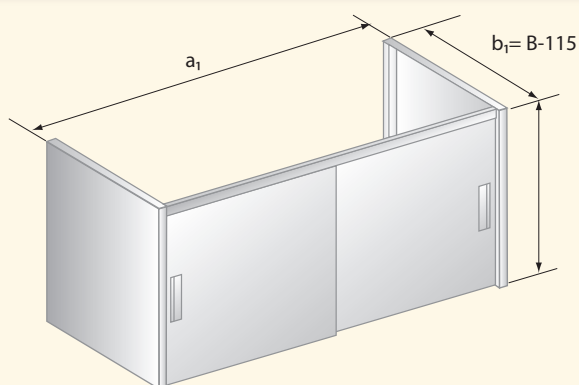

DM-P-3211.1

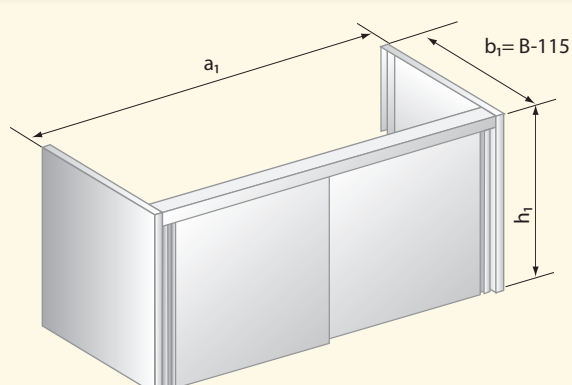

DM-S-3211.1

a ₁ [mm]	Masa (kg)				h ₁ [mm]
	DM-P-3211.1		DM-S-3211.1		
	b ₁ =485 mm	b ₁ =585 mm	b ₁ =485 mm	b ₁ =585 mm	
800	15	18	15	18	650
900	16	19	16	19	
1000	18	21	18	21	
1100	19	22	19	22	
1200	20	23	20	23	
1300	21	24	21	24	
1400	22	26	22	26	
1500	24	27	24	27	
1600	25	28	25	28	
1700	27	30	27	30	
1800	28	31	28	31	
1900	30	32	30	32	

Opcje:

- płyta wierzchnia wg *str. 18*

Uwagi:

- B - głębokość płyty wierzchniej

**NOGA REGULOWANA
DM-P-3003.1**

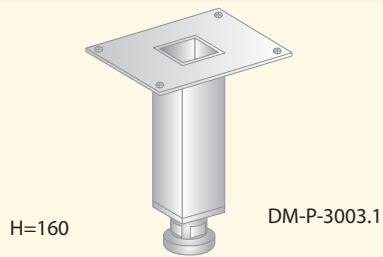

**PŁYTKA MONTAŻOWA
DM-S-3004.1**

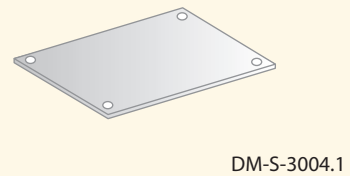

**KÓŁKA Z HAMULCEM
DM-S-3005.1**

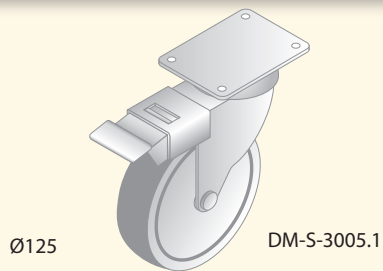

**KÓŁKA BEZ HAMULCA
DM-S-3006.1**

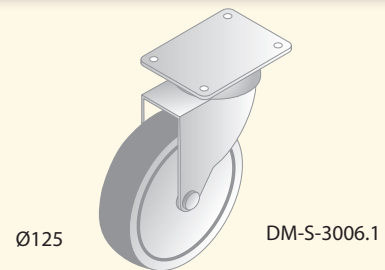

PRZYKŁAD KONFIGURACJI MODUŁÓW

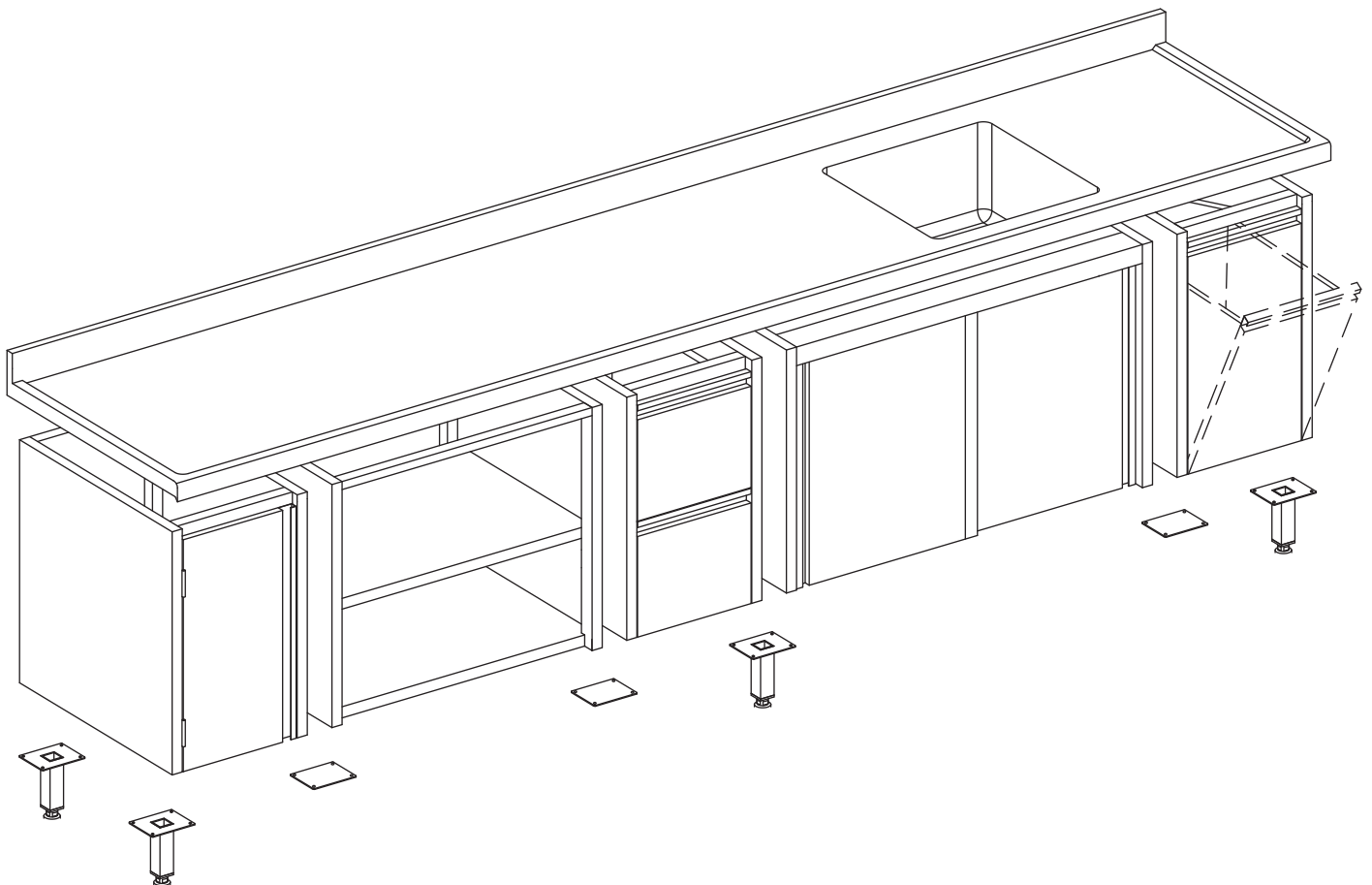

MEBLE TECHNOLOGICZNE „HIGIENA” STANDARD DM-H

Meble wykonane w standardzie DM-H to wyroby, które zaprojektowaliśmy w taki sposób, by za ich pomocą mogli Państwo osiągnąć najwyższy standard warunków higienicznych, w jakich przygotowywane są potrawy. Ich konstrukcja zapewnia najwyższą jakość i funkcjonalność oraz umożliwia zachowanie czystości przy minimalnym nakładzie pracy zgodnie z zasadą „czyste, jeśli łatwe do wyczyszczenia”. Dlatego, wyeliminowaliśmy miejsca gromadzenia i rozwoju drobnoustrojów dzięki konstrukcji bez szczelin i ostrych krawędzi, o łagodnych łukach i zaokrągleniach.

WYKONANIE

- wszystkie krawędzie zaokrąglone - to ergonomiczne i bezpieczne warunki pracy i eksploatacji

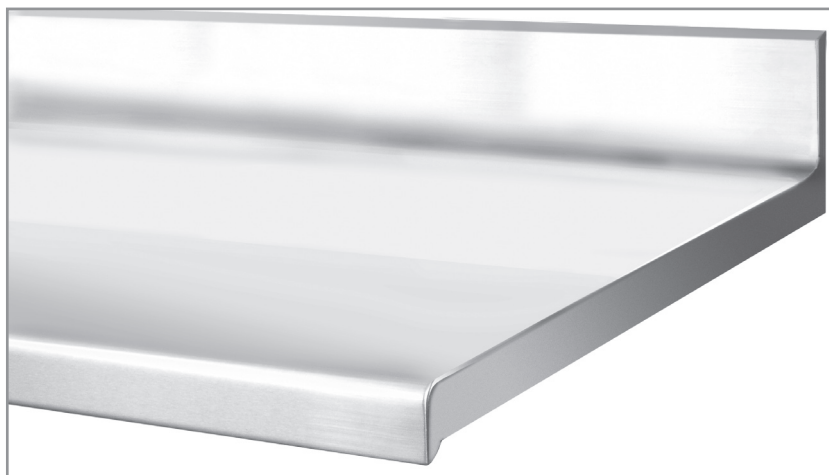

- wnętrza wykonane bez jakichkolwiek trudnych do wyczyszczenia szczelin - to wyeliminowanie miejsc, w których może gromadzić się brud i odpadki
- wnętrza szafek wykonane z łagodnymi łukami - to absolutna łatwość utrzymania czystości
- brak ostrych narożników - to zabezpieczenie przed kumulacją zanieczyszczeń i przeciwdziałanie rozwojowi bakterii i drobnoustrojów



- drzwi szafek oraz czola szuflad wykonane jako bezszczelinowa konstrukcja pełna
- akcesoria typu zawiasy, zamki, uchwyty - to komfortowe warunki eksploatacji w higienicznych warunkach.



Wyposażenie tego typu odgrywa nieocenioną rolę w tych obiektach, w których wprowadzany jest system HACCP.